

# BALDWIN

## Interior Latch-set

### Installation Instructions Passage, Privacy 2-1/8" Door Prep

Required tools

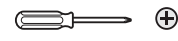

Baldwin  
Technical Support  
1-800-566-1986  
www.baldwinhardware.com

Additional Information about  
Baldwin's adjustable latch here:

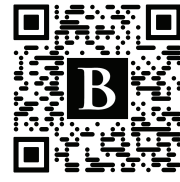

Exploded View  
(Privacy Function Shown)

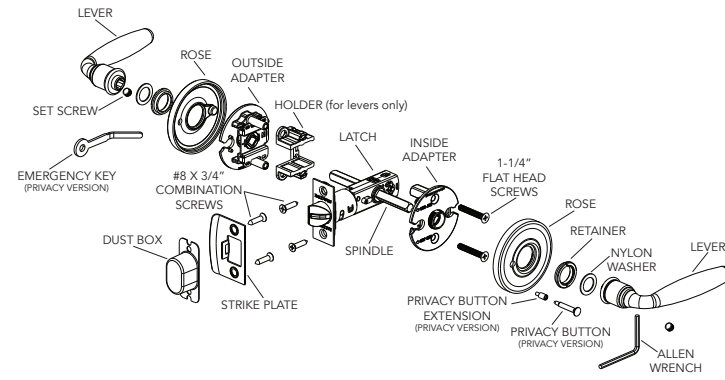

## PASSAGE LATCH SET INSTALLATION

- A** Hold the latch in front of the door hole, with the latch face flush against the door edge.
- B** Is the diamond shaped hole on the latch centered in the door hole?  
 YES: Diamond shaped hole. No adjustment is required. Proceed to next step.  
 NO: Diamond shaped hole. Rotate latch face as shown to extend latch.
- C** Make sure the bevel side of the latch bolt is facing the door frame.
- D** While holding the latch to the door with the bevel side of the bolt facing the door frame, **adjust the toggle to the upper L position for levers or the middle K position for knobs.**
- E** Install latch using (2) #8 x 3/4 in (19 mm) screws.
- F** From the interior side of the door, fully insert the long end of the spindle into the latch so the dog ears on the spindle are against the body and the groove faces down towards the lower hinge on both sides of the door.
- G** Install the outside adapter with the words "Door Jamb" pointing towards the jamb where the strike will be installed. If using the spring-assisted adapter for levers, make sure the holder is attached. The spindle protrudes through the adaptor.
- H** Install the inside adapter with the words "Door Jamb" pointing towards the jamb where the strike will be installed. Use the 1-1/4 in (32 mm) screws to secure. The spindle protrudes through the adaptor.
- I** Attach the interior and exterior roses by screwing the threaded retainer onto the adapters. Securely tighten by using the wrench provided.
- J** Install supplied set screws into the inside and outside knobs or levers. Slide the nylon washers onto the base of the knobs or levers. **From the interior side, push the spindle all the way in to remove any slack.** Install outside knob or lever while pushing on the spindle from the interior. Secure the outside knob or lever with set screw.
- K** Install the interior knob or lever. Secure the inside knob or lever with set screw.
- L** Install strike on the door frame.

# BALDWIN

## Juego Interior de Cerrojo

### Instrucciones de instalación Pasaje, Privacidad Preparación de puertas de 2-1/8" (4.76 cm)

Herramientas necesarias

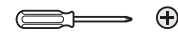

Soporte técnico de  
Baldwin  
1-800-566-1986  
www.baldwinhardware.com

Información adicional sobre el  
pestillo ajustable de Baldwin aquí:

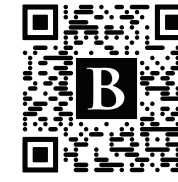

Despiece  
(Se muestra la función de privacidad)

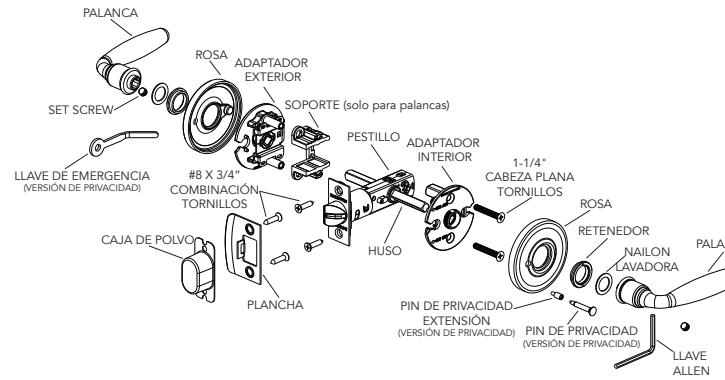

## INSTALACIÓN DEL CONJUNTO DE PESTILLO DE PASO

- A** Sostenga el pestillo delante del orificio de la puerta, con la cara del pestillo se enrasa contra el borde de la puerta.
- B** ¿Es el orificio en forma de diamante en el pestillo centrado en el orificio de la puerta?  
 SÍ: Agujero en forma de diamante. No se requiere ningún ajuste. Continúe con el siguiente paso.  
 NO: Agujero en forma de diamante. Gire la cara del pestillo como se muestra para extender el pestillo.
- C** Asegúrese de que el lado biselado del pestillo esté orientado hacia el marco de la puerta.
- D** Mientras sostiene el pestillo de la puerta con el lado biselado del cerrojo que mira hacia el marco de la puerta, **ajuste la palanca a la posición L superior para palancas o la posición K central para las perillas.**
- E** Instale el pestillo usando (2) tornillos #8 x 3/4 pulgadas (19 mm).
- F** Desde el lado interior de la puerta, inserte completamente el extremo del husillo en el pestillo de modo que las orejas de perro en el husillo estén contra el cuerpo y la ranura mire hacia abajo hacia la bisagra inferior a ambos lados de la puerta.
- G** Instale el adaptador exterior con las palabras "Door Jamb" señalando hacia la jamba donde se encuentra la huelga se instalará. Si utiliza el adaptador asistido por resorte en el caso de las palancas, asegúrese de que el soporte esté colocado. El husillo sobresale a través del adaptador.
- H** Instale el adaptador interior con las palabras "Door Jamb" apuntando hacia la jamba donde se instalará la cerradura. Use los tornillos de 1-1/4 pulgadas (32 mm) para asegurarlos. El husillo sobresale a través del adaptador.
- I** Fije las rosas interiores y exteriores atornillando El retenedor roscado en los adaptadores. Firmemente Apriete utilizando la llave provista.
- J** Instale los tornillos de fijación suministrados en el interior y el exterior pomos o palancas. Deslice las arandelas de nylon sobre la base de las perillas o palancas. **Desde el lado interior, empuje el husillo hasta el fondo para eliminar cualquier holgura.** Instalar perilla o palanca exterior mientras empuja el husillo, el interior. Asegure la perilla o palanca exterior con tornillo de fijación.
- K** Instale la perilla o palanca interior. Asegure la perilla o palanca interior con un tornillo de fijación.
- L** Instale el golpe en el marco de la puerta.

# BALDWIN

## Serrure d'intérieur

### Instructions d'installation Passage, Intimité Préparation de porte de 2-1/8 po (4.76 cm)

Outils requis



Soutien technique  
Baldwin  
1-800-566-1986  
www.baldwinhardware.com

Informations supplémentaires sur  
le loquet réglable de Baldwin ici :



Vue éclatée  
(Fonction de confidentialité illustrée)

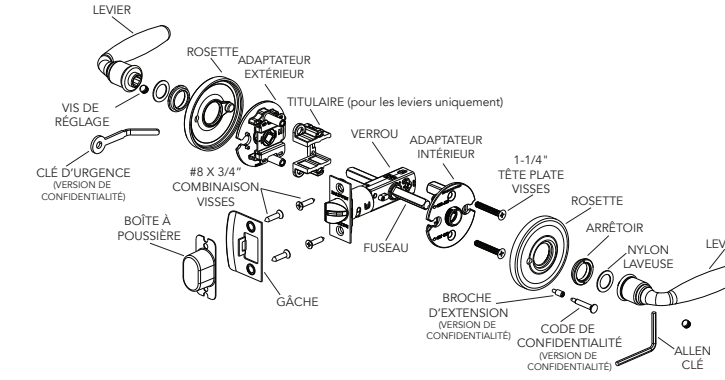

## INSTALLATION D'UN JEU DE LOQUETS DE PASSAGE

- A** Tenez le loquet devant le trou de la porte, la face du loquet affleurant le bord de la porte.
- B** Est-ce que le trou en forme de diamant sur le loquet centré dans le trou de la porte?  
 OUI: Trou en forme de diamant. Aucun ajustement n'est requis. Passez à l'étape suivante.  
 NON: Trou en forme de diamant. Faites pivoter la face du loquet comme indiqué pour étendre le loquet.
- C** Assurez-vous que le côté biseauté du pêne demi-tour fait face au cadre de la porte.
- D** Tout en maintenant le loquet de la porte avec le côté biseauté du pêne face au cadre de la porte, **ajustez la bascule sur la position L supérieure pour leviers ou la position K du milieu pour les boutons.**
- E** Installez le loquet à l'aide de (2) vis #8 x 3/4 po (19 mm).
- F** Du côté intérieur de la porte, insérez complètement le long terminer la broche dans le loquet de manière à ce que les oreilles de chien sur la broche soient contre le corps et que la rainure soit orientée vers le bas vers la charnière inférieure des deux côtés de la porte.
- G** Installez l'adaptateur extérieur avec les mots "Door Jamb" pointant vers le montant où la frappe seront installés. Si vous utilisez l'adaptateur à ressort Pour les leviers, assurez-vous que le support est fixé. Le la broche dépasse de l'adaptateur.
- H** Installez l'adaptateur intérieur avec les mots "Door Jamb" pointant vers le montant où la gâche sera installée. Utilisez les vis de 1 1/4 po (32 mm) pour fixer. La broche dépasse à travers l'adaptateur.
- I** Fixez les rosiers intérieurs et extérieurs en vissant le dispositif de retenue fileté sur les adaptateurs. Solidement serrez à l'aide de la clé fournie.
- J** Installez les vis de réglage fournies à l'intérieur et à l'extérieur boutons ou leviers. Faites glisser les rondelles en nylon sur la base des boutons ou des leviers. **Du côté intérieur, appuyez sur le bouton broche à fond pour éliminer tout jeu.** Installez bouton ou levier extérieur tout en appuyant sur la broche intérieur. Fixez le bouton ou le levier extérieur avec vis de réglage.
- K** Installez le bouton ou le levier intérieur. Fixez le bouton ou le levier intérieur avec une vis de réglage.
- L** Installez la gâche sur le cadre de la porte.

# PRIVACY LATCH SET INSTALLATION

**A** Hold the latch in front of the door hole, with the latch face flush against the door edge.

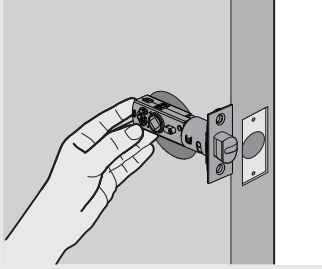

**B** Is the diamond shaped hole on the latch centered in the door hole?

YES NO  
Diamond shaped hole No adjustment is required. Proceed to next step. Diamond shaped hole Rotate latch face as shown to extend latch.

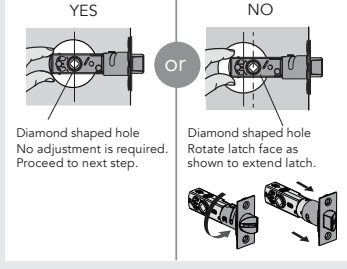

**C** Make sure the bevel side of the latch bolt is facing the door frame.

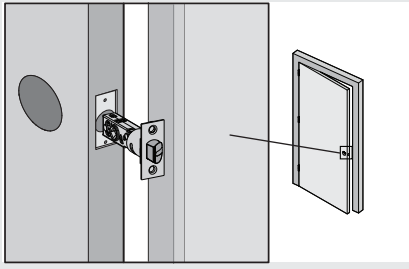

**D** While holding the latch to the door with the bevel side of the bolt facing the door frame, adjust the toggle to the upper L position for levers or the middle K position for knobs.

For LEVER installation (Use top toggle position)  
For KNOB installation (Use center toggle position)

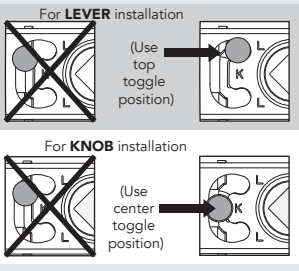

**E** Remove the spacer and the #1 Phillips head screw on the side of the latch that will be facing the interior. The spacer is either round or oval in shape. DO NOT remove exterior screw and spacer.

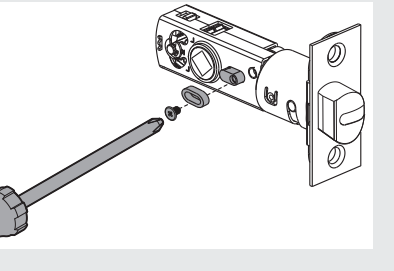

**F** Install latch using (2) #8 x 3/4 in (19 mm) screws.

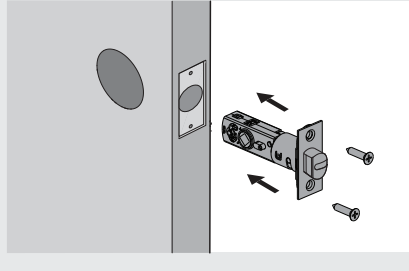

**G** From the interior side of the door, fully insert the long end of the spindle into the latch so the dog ears on the spindle are against the body and the groove faces down towards the lower hinge on both sides of the door.

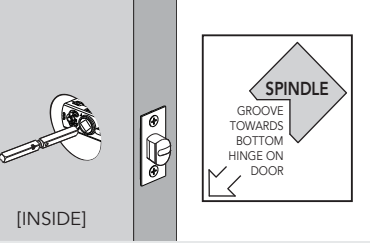

**H** Install the outside adapter with the words "Door Jamb" pointing towards the jamb where the strike will be installed. If using the spring-assisted adapter for levers, make sure the holder is attached. The spindle protrudes through the adapter.

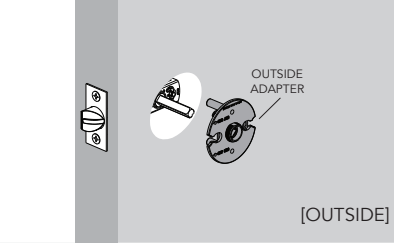

**I** Install the inside adapter with the words "Door Jamb" pointing towards the jamb where the strike will be installed. Use the 1-1/4 in (32 mm) screws. The spindle protrudes through the adapter.

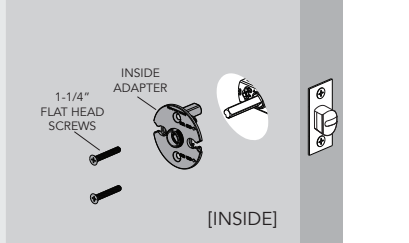

**J** Attach the interior and exterior roses with the hole in the rose facing the door latch and thread the retainer onto the adapter. Securely tighten by using the wrench provided.

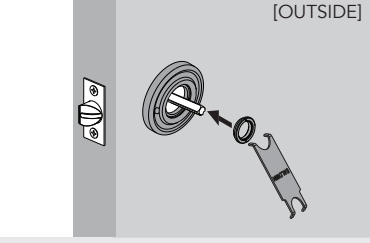

**K** If the privacy latch set is being installed on a door 1-3/4 in (44 mm) thick add the privacy button extensor before proceeding.

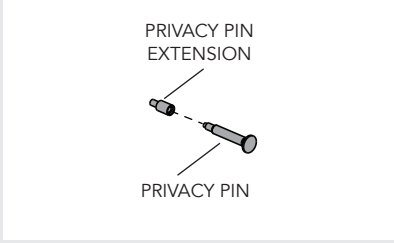

**L** Insert the privacy pin into the hole on the inside rosette towards the door edge and thread into the latch.



**M** Install supplied set screws into the inside and outside knobs or levers. Slide the nylon washers onto the base of the knobs or levers. From the interior side, push the spindle all the way in to remove any slack. Install outside knob or lever while pushing on the spindle from the interior. Secure the outside knob or lever with set screw.

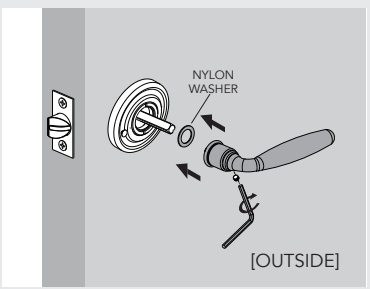

**N** Install the interior knob or lever. Secure the inside knob or lever with set screw.

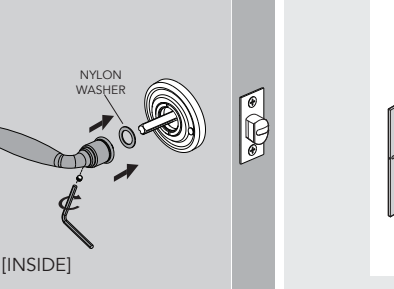

**O** Install strike on the door frame.

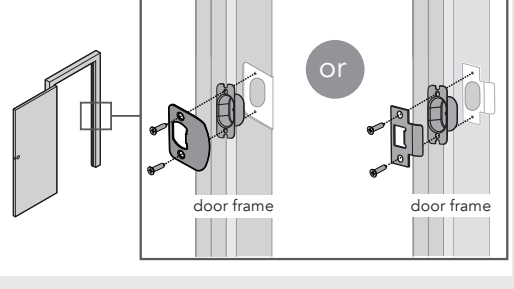

# INSTALACIÓN DEL CONJUNTO DE PESTILLO DE PRIVACIDAD

**A** Sostenga el pestillo delante del orificio de la puerta, con la cara del pestillo se enrasa contra el borde de la puerta.

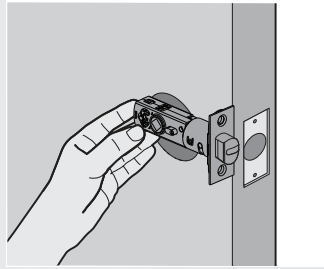

**B** ¿Es el orificio en forma de diamante en el pestillo centrado en el orificio de la puerta?

SÍ NO  
Agujero en forma de diamante No se requiere ningún ajuste. Continúe con el siguiente paso. Agujero en forma de diamante Gire la cara del pestillo como se muestra para extender el pestillo.

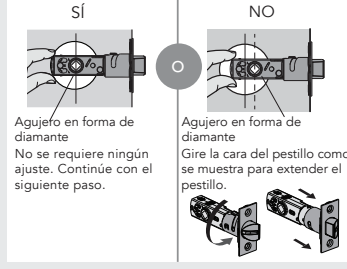

**C** Asegúrese de que el lado biselado del pestillo esté orientado hacia el marco de la puerta.

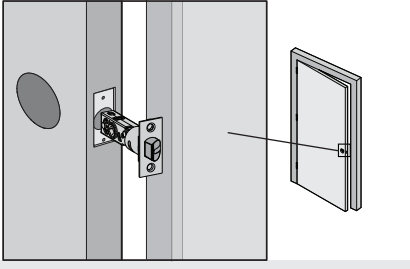

**D** Mientras sostiene el pestillo de la puerta con el lado biselado del cerrojo que mira hacia el marco de la puerta, ajuste la palanca a la posición L superior para palancas o la posición K central para las perillas.

Para la instalación de PALANCAS (Use la posición de alternancia superior)  
Para la instalación de PERILLAS (Use la posición de alternancia central)

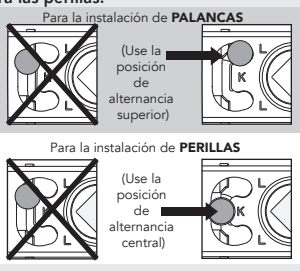

**E** Retire el espaciador y el tornillo de cabeza Phillips #1 en el lado del pestillo que estará orientado hacia el interior. El espaciador tiene forma redonda u ovalada. NO retire el tornillo exterior ni el espaciador.

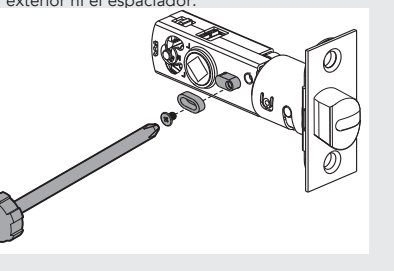

**F** Instale el pestillo usando (2) tornillos #8 x 3/4 pulgadas (19 mm).

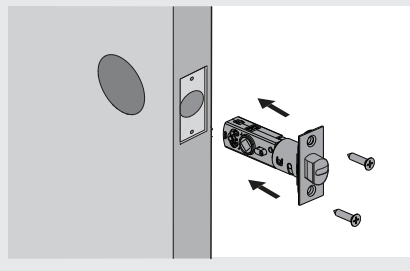

**G** Desde el lado interior de la puerta, inserte completamente el extremo del husillo en el pestillo de modo que las orejas de perro en el husillo estén contra el cuerpo y la ranura mire hacia abajo hacia la bisagra inferior a ambos lados de la puerta.

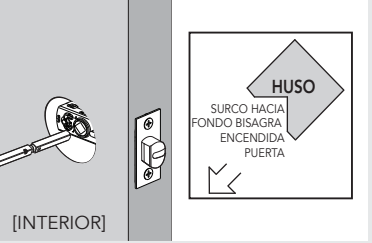

**H** Instale el adaptador exterior con las palabras "Door Jamb" señalando hacia la jamba donde se encuentra la huelga se instalará. Si utiliza el adaptador asistido por resorte en el caso de las palancas, asegúrese de que el soporte esté colocado. El husillo sobresale a través del adaptador.

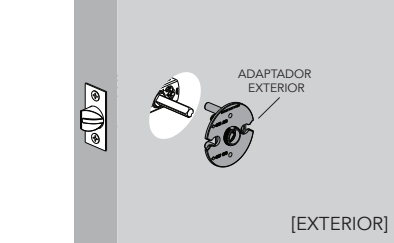

**I** Instale el adaptador interior con las palabras "Door Jamb" apuntando hacia la jamba donde se instalará la cerradura. Use los tornillos de 1-1/4 pulgadas (32 mm) para asegurarlos. El husillo sobresale a través del adaptador.

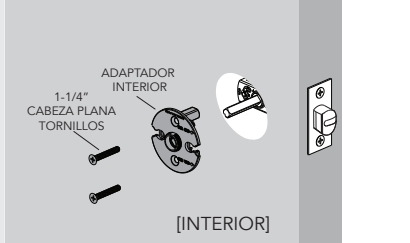

**J** Fije las rosas interiores y exteriores con el agujero en la rosa que da al pestillo de la puerta y enrosque el retenedor en el adaptador. Apriete de forma segura usando la llave inglesa proporcionada.

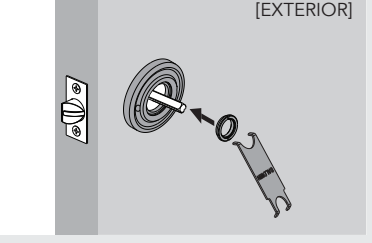

**K** Si el juego de pestillos de privacidad se está instalando en una puerta 1-3/4 pulgadas (44 mm) grueso agregue la extensión del botón de privacidad antes de continuar.

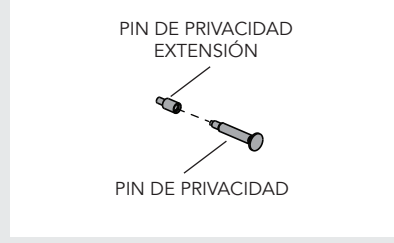

**L** Inserte el pasador de privacidad en el orificio en la roseta interior hacia el borde de la puerta y enrosque en el cerrojo.

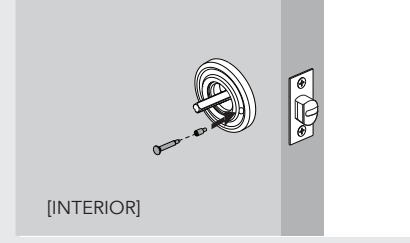

**M** Instale los tornillos de fijación suministrados en el interior y el exterior pomos o palancas. Deslice las arandelas de nailon sobre la base de las perillas o palancas. Desde el lado interior, empuje el husillo hasta el fondo para eliminar cualquier holgura. Instalar perilla o palanca exterior mientras empuja el husillo, el interior. Asegure la perilla o palanca exterior con tornillo de fijación.

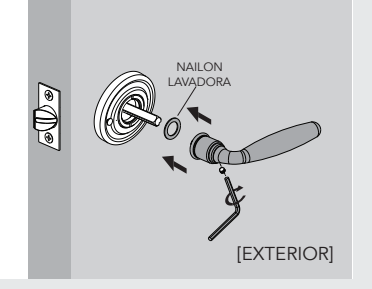

**N** Instale la perilla o palanca interior. Asegure la perilla o palanca interior con un tornillo de fijación.

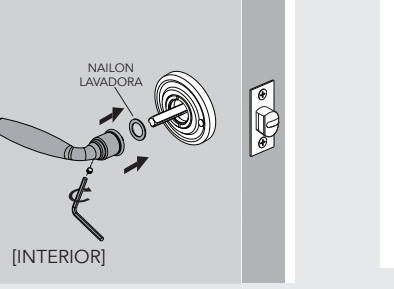

**O** Instale el golpe en el marco de la puerta.

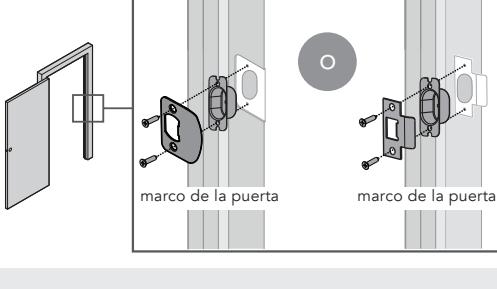

# INSTALLATION DU JEU DE VERROUILLAGE DE CONFIDENTIALITÉ

**A** Tenez le loquet devant le trou de la porte, la face du loquet affleurant le bord de la porte.

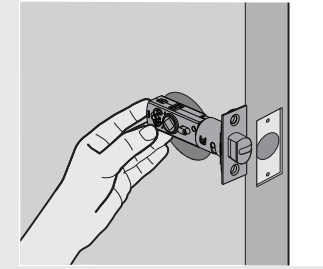

**B** Est-ce que le trou en forme de diamant sur le loquet est centré dans le trou de la porte?

OUI NON  
Trou en forme de diamant Aucun ajustement n'est requis. Passez à l'étape suivante. Trou en forme de diamant Faites pivoter la face du loquet comme indiqué pour étendre le loquet.

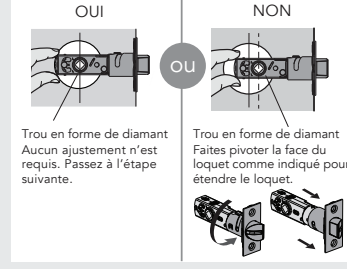

**C** Assurez-vous que le côté biseauté du pêne demi-tour fait face au cadre de la porte.

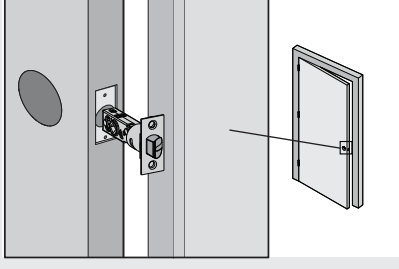

**D** Tout en maintenant le loquet de la porte avec le côté biseauté du pêne face au cadre de la porte, ajustez la bascule sur la position L supérieure pour leviers ou la position K du milieu pour les boutons.

Pour l'installation de LEVIER (Utilisez la position de bascule supérieure)  
Pour l'installation des BOUTONS (Utiliser la position bascule centrale)

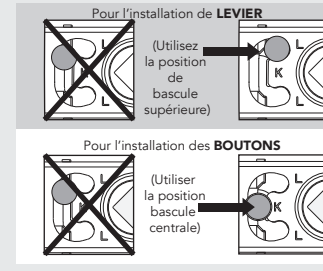

**E** Retirez l'entretoise et le vis cruciforme #1 sur le côté du loquet qui fera face à l'intérieur. L'entretoise est de forme ronde ou ovale. NE PAS retirer la vis extérieure et l'entretoise.

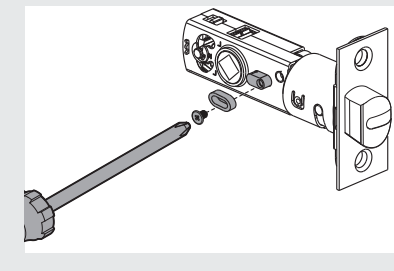

**F** Installez le loquet à l'aide de (2) vis #8 x 3/4 po (19 mm).

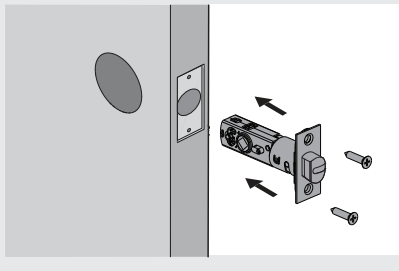

**G** Du côté intérieur de la porte, insérez complètement le long terminez la broche dans le loquet de manière à ce que les oreilles de chien sur la broche soient contre le corps et que la rainure soit orientée vers le bas vers la charnière inférieure des deux côtés de la porte.

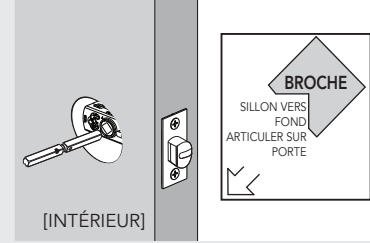

**H** Installez l'adaptateur extérieur avec les mots "Door Jamb" pointant vers le montant où la frappe seront installés. Si vous utilisez l'adaptateur à ressort pour les leviers, assurez-vous que le support est fixé. Le la broche dépasse de l'adaptateur.

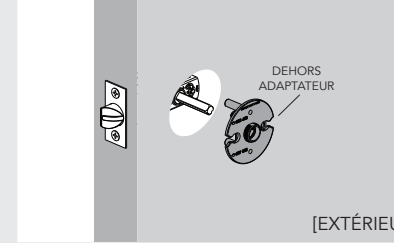

**I** Installez l'adaptateur intérieur avec les mots "Door Jamb" pointant vers le montant où la gâche sera installée. Utilisez les vis de 1 1/4 po (32 mm) pour fixer. La broche dépasse à travers l'adaptateur.

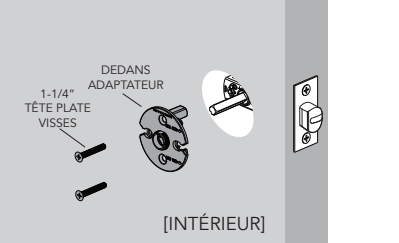

**J** Fixez les rosaces intérieures et extérieures avec le trou dans la rosace face au loquet de la porte et enfiler le sur l'adaptateur. Serrez solidement à l'aide de la clé fournie.

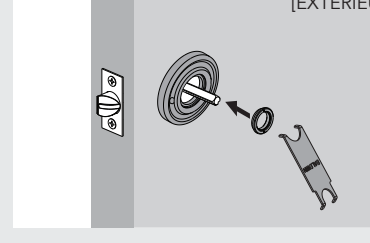

**K** Si le jeu de loquets d'intimité est installé sur une porte 1-3/4 po (44 mm) épais ajouter l'extension du bouton de confidentialité avant de poursuivre.

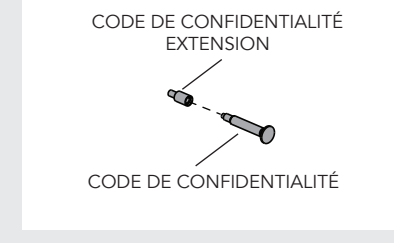

**L** Insérez la goupille d'intimité dans le trou à l'intérieur de la rosace vers le bord de la porte et visser dans le loquet.

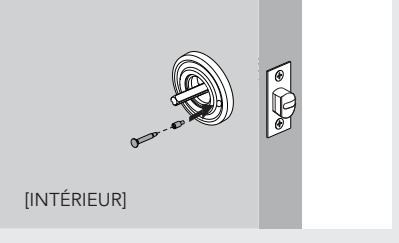

**M** Installez les vis de réglage fournies à l'intérieur et à l'extérieur boutons ou leviers. Faites glisser les rondelles en nylon sur la base des boutons ou des leviers. Du côté intérieur, appuyez sur le bouton broche à fond pour éliminer tout jeu. Installez bouton ou levier extérieur tout en appuyant sur la broche intérieur. Fixez le bouton ou le levier extérieur avec vis de réglage.

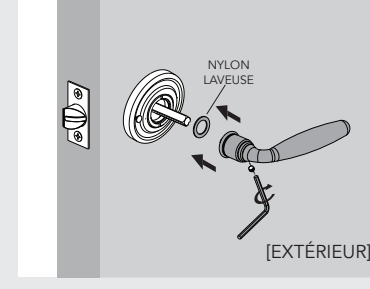

**N** Installez le bouton ou le levier intérieur. Fixez le bouton ou le levier intérieur avec une vis de réglage.

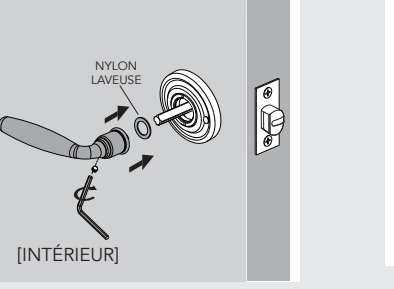

**O** Installez la gâche sur le cadre de la porte.

